CANDY

UGRADBENA PLOČA ZA KUHANJE CDH 30

 **CANDY·HOOVER·ZAGREB**

Zagreb, Dužice ul. 1
tel. 01 6176-242, fax. 01 6176-243
www.candy.hr
www.hoover.hr

UPUTE ZA UPORABU



Postavljanjem oznake CE, pod punom odgovornošću potvrđujemo da je ovaj kućanski uređaj u skladnosti s svim sigurnosnim, zdravstvenim i ekološkim zahtjevima europskog zakonodavstva.

SIGURNOSNA UPOZORENJA I VAŽNI SAVJETI

Za Candy je najvažnija sigurnost korisnika uređaja. Molimo da prije instalacije i korištenja Vaše nove ploče za kuhanje pažljivo pročitate sve upute navedene u ovom priručniku.

Insalacija

Opasnost od električnog udara

- Prije radova na čišćenju ili održavanju, uvijek isključite uređaj iz električne mreže.
- **Ovaj uređaj mora biti uzemljen!** Prije instalacije uređaja provjerite da je električna mreža u Vašem stanu/kući uzemljena prema standardima i propisima koji su na snazi. Ako ste u nedoumici obratite se kvalificiranom električaru.
- Nepoštivanje ovog upozorenja predstavlja opasnost za korisnika uređaja i može rezultirati električnim udarom s smrtnim posljedicama.

Opasnost od ozljeda

- Obratite pažnju - rubovi ploče mogu biti oštri!
- Budite oprezni i ne dirajte te dijelove uređaja, opasnost od ozljeda.

Važne sigurnosna upozorenja

- Prije instalacije i korištenja, pažljivo pročitate ove upute za uporabu.
- Nikada nemojte na površinu ploče za kuhanje stavljati/odlagati materijale/predmete koji su zapaljivi.
- Ovaj priručnik mora biti uvijek dostupan, Vama, ovlaštenom serviseru ili budućem vlasniku
- Kako bi spriječili bilo koju opasnost, ovaj uređaj mora biti instaliran prema uputama navedenim u ovom priručniku.
- Instalaciju uređaja mora izvesti isključivo kvalificirana osoba koja prije spajanja mora provjeriti ispravnost električne mreže i uzemljenja. Savjetujemo da se za instalaciju uređaja obratite ovlaštenom Candy servisu.
- Ovaj uređaj mora biti spojen na električnu mrežu preko utičnice/prekidača koji omogućuje potpuno isključivanje iz električne mreže.
- Kvarovi na uređaju koji su nastali nepravilnim spajanjem na električnu mrežu ili neuzemljenu električnu instalaciju nisu pokriveni jamstvom proizvođača a mogu utjecati i na sigurnost korisnika.

Uporaba uređaja i održavanje

Opasnost od električnog udara

- Nikada nemojte nastaviti korištenjem ako primjetite bilo koje oštećenje na površini ploče za kuhanje (napukline i sl.). Ako je površina ploče za kuhanje oštećena odmah prekinite s radom, isključite uređaj iz električne mreže i obratite se ovlaštenom Candy servisu.
- Prije radova na čišćenju ili održavanju uređaj uvijek isključite uređaj i odspojite električni kabel iz zidne utičnice.
- Nepoštivanje ovih upozorenja predstavlja opasnost za korisnika uređaja i može rezultirati električnim udarom s smrtnim posljedicama.

Zdrastvene napomene

- Ovaj uređaj usklađen je sa svim elektromagnetskim sigurnosnim standardima.

Opasnost od vrućih površina

- Tijekom rada/korištenja ploče za kuhanje, dostupne površine postaju vrlo vruće, tako da mogu izazvati opekline.
- Budite oprezni i ne dirajte staklenu površinu ploče a pazite i na odjeću. Ništa osim odgovarajućeg posuda ne smije doći u dodir s tim dijelovima sve dok se ploča potpuno ne ohladi.
- **NAPOMENA:** metalni predmeti koje nosite na tijelu (npr. razna bižuterija, gumbi na odjeći) mogu biti magnetizirani i postati vrući u blizini indukcijske ploče za kuhanje. Zlato i srebro nisu podložni tome.

- Posebno skrećemo pažnju da djecu držite što dalje od ploče za kuhanje, sve dok je u radu (tj. dok se potpuno ne ohladi) kako bi se spriječila opasnost od ozbiljnih opekline. Djeca moraju biti pod stalnim nadzorom kada se nalaze u blizini uređaja.
- Ručice na raznim posudama za kuhanje ili posluživanje mogu postati vruće na dodir. Pazite da ručice posuda ne budu iznad druge površine za kuhanje kada je u radu. Pazite da djeca ne diraju ručice posuda.
- Nepoštivanje ovih savjeta može rezultirati opasnim ozljedama.

Opasnost od posjekotina

- Strugalica za čišćenje površine ploče može predstavljati opasnost kada je uklonjen zaštitni poklopac. Budite oprezni kada koristite strugalicu i uvijek je pohranite na sigurno mjesto izvan dohvata djece.
- Neoprezno korištenje strugalice može dovesti do ozljeda (posjekotine).

Važne sigurnosne upute i napomene

- Nikada nemojte ostaviti ploču za kuhanje bez nadzora kada je u radu. Pretjerano ključanje masnoća izaziva dim i neugodne mirise a može doći i do prelijevanja masnoća koje se mogu zapaliti.
- Ne koristite površinu za kuhanje kao mjesto za odlaganje stvari, ne ostavljajte bilo kakve predmete na toj površini.
- Ne ostavljajte na površini ploče metalne predmete poput noževa, žlica, poklopaca posuda i sl. jer se mogu jako zagrijati, opasnost od ozbiljnih opekline.
- Nikada nemojte koristiti uređaj za zagrijavanje ili grijanje prostorije.
- Nakon korištenja, isključite površine za kuhanje prema uputama iz ovog priručnika (tj. pomoću pripadajuće dodirne tipke).
- Držite djecu pod nadzorom i nemojte dopustiti da se igraju s uređajem ili kontrolnim tipkama. To se posebno odnosi na malu djecu (ispod 8 godina).
- Ne spremajte predmete od interesa za djecu u kuhinjski namještaj koji se nalazi iznad ploče za kuhanje. Djeca se mogu popesti na ploču za kuhanje te izazvati štetu na uređaju ili se ozljediti.
- Posebno skrećemo pažnju da djecu držite što dalje od ploče za kuhanje, sve dok je u radu (tj. dok se potpuno ne ohladi) kako bi se spriječila opasnost od ozbiljnih opekline. Djeca moraju biti pod stalnim nadzorom kada se nalaze u blizini uređaja.
- Ovaj uređaj nije namijenjen za uporabu osobama (uključujući i malu djecu) sa smanjenim fizičkim, osjetilnim ili mentalnim sposobnostima te osobama bez iskustva i znanja, osim ako ih koriste uz nadzor osobe odgovorne za njihovu sigurnost ili od iste osobe dobiju pravilne upute za korištenje uređaja.
- Ne pokušavajte sami popraviti ili zamijeniti bilo koji dio ploče za kuhanje osim ako je to posebno naglašeno/preporučeno u ovom priručniku. Za servis/popravak uređaja uvijek se obratite isključivo ovlaštenom Candy servisu.
- **NAPOMENA:** ne čistite ploču za kuhanje pomoću čistača na paru.
- Pazite da vam na površinu ploče za kuhanje ne padnu teški predmeti/ne stavljajte na površinu ploče teške predmete.
- Nemojte stajati/sjediti na ploči za kluhanje.
- Nemojte koristiti posude za kuhanje s okrnutim, hrapavim, neravnim rubovima/dnom ili vući posude po staklenoj površini ploče. To može oštetiti ploču.
- Za čišćenje ploče nemojte koristiti oštra/gruba sredstva (vim, metalne spužve isl.), to može oštetiti staklenu površinu ploče.
- Ako se ošteti glavni električni kabel, morate ga zamijeniti. Da se spriječi opasnost od električnog udara, zamjenu kabela mora izvesti ovlašten servis ili kvalificirana osoba. Ako ova napomena nije poštivana, proizvođač ne jamči za siguran rad ploče za kuhanje.
- Ova ploča za kuhanje namijenjena je samo za korištenje u domaćinstvu.
- **UPOZORENJE:** kada kuhate na masti ili ulju, vodite brigu da je postupak kuhanja pod nadzorom. Pregrijana mast ili ulje mogu se zapaliti.
- **UPOZORENJE:** u slučaju požara NIKADA ne pokušavajte vatru ugasiti vodom, isključite uređaj i pokrijte plamen npr. poklopcem, posudom ili nekom vrstom pokrivača.
- Ako se na staklenoj površini ploče pojave napukline, ako se površina za kuhanje pregrijava, kontrolni gumbi ne rade ispravno ili se uređaj isključuje sam od sebe odmah isključite uređaj iz električne mreže i pozovite ovlaštenog serviseru.
- Ovaj uređaj ne smije biti spojen na električnu mrežu preko vanjskog prekidača kao npr. "timer" ili zasebnog sustava na daljinsko upravljanje.

Poštovani kupci Candy proizvoda,

Zahvaljujemo na kupnji nove staklo-keramičke ploče za kuhanje. Savjetujemo da odvojite nešto svog vremena i u cijelosti pročitate ovaj priručnik za instalaciju/korištenje uređaja kako bi u potpunosti razumjeli kako pravilno instalirati i koristiti vaš novi kućanski uređaj. Pročitajte i sve sigurnosne upute, napomene i savjete i čuvajte ovu knjižicu jer će Vam trebati i ubuduće.

Opis ploče za kuhanje

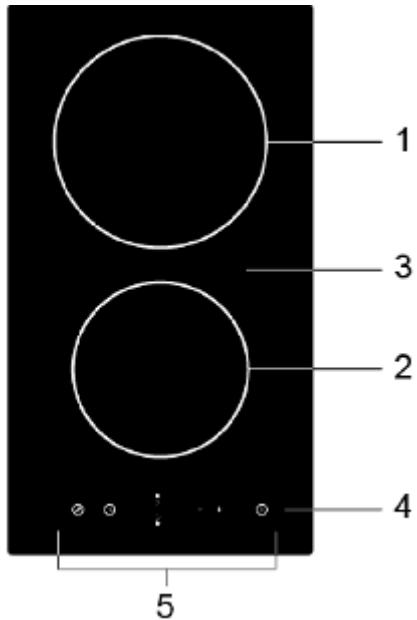

1. površina za kuhanje max. 1800 W
2. površina za kuhanje max. 1200 W
3. staklena površina ploče
4. tipka ON /OFF (uključi / isključi)
5. kontrolna ploča

Kontrolna ploča

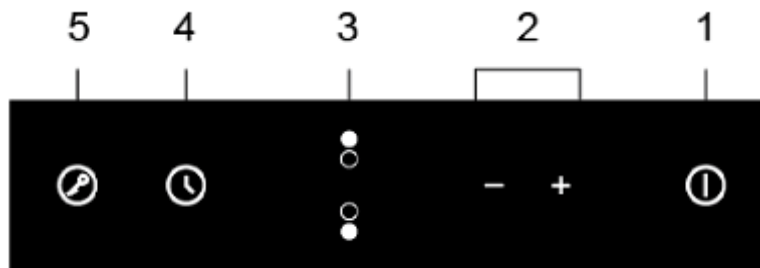

1. tipka ON /OFF (uključi / isključi)
2. tipke za podešavanje snage kuhanja / podešavanje "timera"
3. tipka za izbor površine za kuhanje
4. tipka "timera"
5. tipka za blokiranje kontrola

Uvodne riječi o proizvodu

CANDY staklo-keramička ugradbena ploča za kuhanje služi za sve vrste kuhanja. S mikro-komputerskim kontrolnim tipkama i širokim rasponom snage kuhanja ova ugradbena ploča idealna je za svakodnevno korištenje u domaćinstvu.

Candy staklo-keramičke ugradbene ploče za kuhanje dizajnirane su i izrađene od posebnih materijala, izuzetno su jednostavne za korištenje, trajne i sigurne a usmjerene su na kupce koji žele siguran i pouzdan kućanski uređaj.

Prije prvog korištenja indukcijske ploče za kuhanje

- Pročitajte pažljivo sve upute sadržane u ovoj knjižici, posebno obratite pažnju na poglavlja gdje su navedena sigurnosna upozorenja.
- U potpunosti uklonite foliju kojom je zaštićen uređaj.

Korištenje dodirnih tipki (tipke osjetljive na dodir)

- Kontrolne tipke na staklo-keramičkoj ploči reagiraju na dodir, tako da nije potrebno primijeniti jači pritisak.
- Dodirnite tipku samo jagodicom prsta a ne vrhom prsta.
- Svaki puta kad je dodir na tipku registriran, uključit će se zvučni signal.
- Uvijek provjerite da su kontrolne tipke čiste, suhe i da nisu pokrivene nekim predmetom (npr. priborom za kuhanje, kuhinjskom krpom i sl.). Čak i par kapi vode ili malo masnoće mogu djelovati na pravilan rad dodirnih tipki.

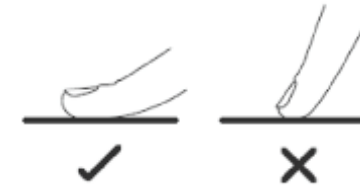

Izbor odgovarajućeg posuđa za kuhanje

 Koristite isključivo posuđe za kuhanje čije je dno odgovarajuće za staklo-keramičke ploče (navedeno je na ambalaži posuđa ili na dnu posuđa).

- Nemojte koristiti posude za kuhanje s okrnutim, hrapavim, neravnim dnom/rubovima.



- Uvjerite se da je dno posude za kuhanje glatko, da dobro prijanja na staklenu površinu ploče i da je iste veličine kao površina za kuhanje. Uvijek postavite posudu u sredinu površine za kuhanje.

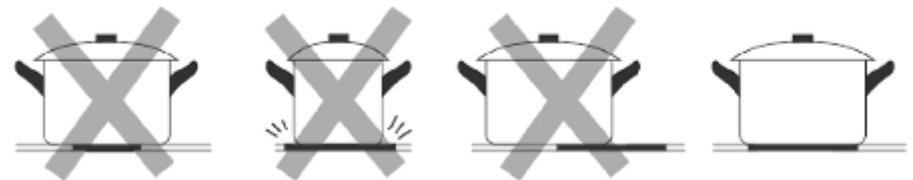

- Kada uklanjate posudu sa staklo-keramičke površine ploče za kuhanje uvijek je podignite. Nemojte posudu klizno pomicati po staklenoj površini ploče, može doći do oštećenja.

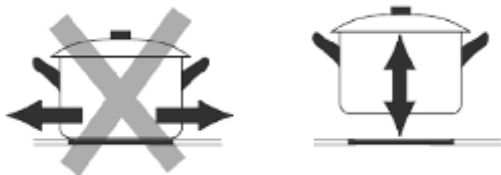

Korištenje ploče za kuhanje

Kako započeti s kuhanjem

1. Dodirnite kontrolnu tipku ON / OFF (uključiti / isključiti).

- Nakon dodira na tipku, uključit će se zvučni signal, svi svjetlosni indikatori prikazivat će oznake "–" ili "+" . To znači da je ploča u "standby" načinu rada (u pripremi).

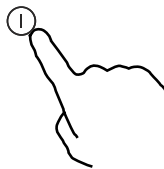

2. Postavite odgovarajuću posudu na površinu za kuhanje koju želite koristiti .

- Provjerite da su dno odgovarajuće posude i odabrana površina za kuhanje čisti i suhi.

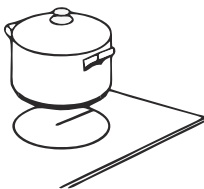

3. Dodirnite kontrolnu tipku odabrane površine za kuhanje.



4. Podesite postavke snage kuhanja (zagrijavanja) dodirnom na kontrolnu tipku "–" ili "+" .

- Ako postavke snage kuhanja ne podesite unutar 1 minute, staklo-keramička ploča će se automatski isključiti. Ponovite postupak, počevši od koraka 1.

- Za vrijeme kuhanja uvijek možete promijeniti postavke snage kuhanja.

- Ako bilo koju od ovih tipki držite pritisnutom, vrijednosti će se podešavati prema gore odnosno prema dole (jače ili slabije grijanje).



Nakon završetka kuhanja

1. Dodirnite kontrolnu tipku odabrane površine za kuhanje, koju želite isključiti.

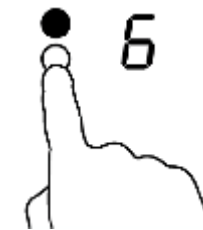

2. Isključite površinu za kuhanje dodirnom na tipku "–" (do "0") ili pritisnite tipke "–" i "+" zajedno.



3. Da ploču za kuhanje isključite u potpunosti dodirnete tipku za "uključivanje /isključivanje" (Ⓛ).

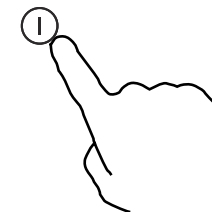

4. Oprez - čuvajte se vrućih površina.

Simbol "H" prikazuje da je površina za kuhanje još vruća. Ovaj svjetlosni indikator će se isključiti kada se površina za kuhanje ohladi na temperaturu sigurnu za dodir.

Ovaj svjetlosni indikator može poslužiti i za uštedu energije. Ako želite postaviti novu posudu za kuhanje, koristite površinu za kuhanje koja je još vruća.



Blokiranje ("zaključavanje") kontrolnih tipki

- Kontrolne tipke ploče za kuhanje mogu se blokirati kako bi se spriječilo nenamjerno korištenje (npr. da se djeca ne igraju s kontrolnim tipkama ili da se površine za kuhanje ne uključe slučajno).
- Kada su kontrolne tipke blokirane, svim tipkama osim one za uključivanje/isključivanje upravljanje je onemogućeno.

Blokiranje kontrolnih tipki:

1. Dodirnite tipku za blokiranje kontrola, uključit će se svjetlosni indikator "Lo".

Deblokiranje kontrolnih tipki:

1. Dodirnete i držite na par sekundi tipku za blokiranje kontrola.
2. Nakon toga možete koristiti ploču za kuhanje na uobičajeni način.



Kada je ploča za kuhanje u blokiranom načinu rada, sve kontrolne tipke osim one za uključivanje/isključivanje (Ⓛ) su onemogućene. U slučaju nužde ploču za kuhanje možete uvijek isključiti dodirnom na tipku za uključivanje/isključivanje (Ⓛ), međutim pri prvom slijedećem korištenju prvo morate deblokirati ploču za kuhanje.

Zaštita od pregrijavanja

Ugrađeni senzor za temperaturu nadgleda temperaturu unutar staklo-keramičke ploče za kuhanje. Ako senzor otkrije pretjeranu temperaturu, automatski će isključiti ploču za kuhanje.

Upozorenje za preostalu toplinu

Kada nakon rada isključite ploču za kuhanje, ona će još neko vrijeme biti vruća. Uključeni svjetlosni indikator - slovo "H" znači da je površina ploče još uvijek vruća.

Automatsko isključivanje ploče za kuhanje

Automatsko isključivanje je sigurnosna funkcija ploče za kuhanje. Ploča će se automatski isključiti u slučaju da zaboravite na vrijeme kuhanja. Tvornički podešeno vrijeme kuhanja za različite postavke snage kuhanja prikazano je u nižoj tablici.

Razina snage kuhanja	1	2	3	4	5	6	7	8	9
Tvornički podešeno radno vrijeme (sati)	8	8	8	4	4	4	2	2	2

Korištenje "timera"

"Timer" se može koristiti na dva različita načina:

- "Timer" možete podesiti kao "nadglednik minuta". U tom slučaju, "timer" neće moći isključiti nijednu površinu za kuhanje nakon isteka podešenog vremena.
- "Timer" možete podesiti i da isključi površinu za kuhanje nakon isteka podešenog vremena.
- Vrijeme isključivanja možete podesiti do 99 minuta.

Korištenje "timera" kao "nadglednik minuta"

Ako nije odabrana niti jedna površina za kuhanje:

1. Budite sigurni da je ploča za kuhanje uključena.
Napomena: "timer" možete koristiti kao nadglednik minuta čak ako nije odabrana niti jedna površina za kuhanje.

2. Dodirnite kontrolnu tipku "timera", svjetlosni indikator "timera" će treptati.

3. Podesite vrijeme tako da dodirnete kontrolne tipke "+" ili "-". Svjetlosni indikator nadglednika minuta će se prikazati i treptati.

- **Savjet:** jednim dodirnom na kontrolne tipke "+" ili "-" vrijeme će se povećati ili smanjiti za jednu minutu.
- Ako kontrolne tipke "+" ili "-" držite pritisnutima, vrijeme će se povećati ili smanjiti za po 10 minuta.
- Kada podešeno vrijeme prijeđe 99 minuta, "timer" će se automatski vratiti na 0 minuta.



4. Dodirnite zajedno kontrolne tipke "+" ili "-" ili "--", "timer" je poništen, prikazan je svjetlosni indikator "--".

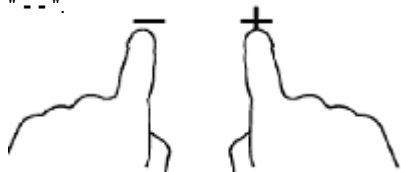

5. Nakon što podesite "timer", odmah će započeti odbrojavanje vremena, prikazano je preostalo vrijeme, svjetlosni indikator trepti 5 sekundi.

6. Nakon što podešeno vrijeme istekne na 30 sekundi uključit će se zvučni signal, prikazan je svjetlosni indikator "--".

Podešavanje "timera" da isključi jednu površinu za kuhanje

1. Dodirnite kontrolnu tipku odabrane površine za kuhanje.



2. Dodirnite kontrolnu tipku "timera", svjetlosni indikator prikazuje "10".



3. Podesite vrijeme tako da dodirnete kontrolnu tipku "timera".

- **Savjet:** jednim dodirnom na kontrolne tipke "+" ili "-" vrijeme će se povećati ili smanjiti za jednu minutu.

- Ako kontrolne tipke "+" ili "-" držite pritisnutima, vrijeme će se povećati ili smanjiti za po 10 minuta.

- Kada podešeno vrijeme prijeđe 99 minuta, "timer" će se automatski vratiti na 0 minuta.



4. Dodirnite zajedno kontrolne tipke "+" ili "--", "timer" je poništen, prikazan je svjetlosni indikator "--".



5. Nakon što podesite "timer", odmah će započeti odbrojavanje vremena, prikazano je preostalo vrijeme, svjetlosni indikator trepti 5 sekundi.

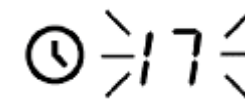

- **NAPOMENA:** crvena točka odmah uz svjetlosni indikator snage kuhanja svjetli da prikaže da je odabrana ta površina za kuhanje.



6. Nakon što podešeno vrijeme istekne, pripadajuća površina za kuhanje isključit će se automatski.



- **NAPOMENA:** ako nakon što podesite vrijeme želite promijeniti postavke "timera", morate započeti od prvog koraka (1).

Upute za kuhanje na istaklo-keramičkoj ploči



Budite oprezni kada kuhate na masti ili ulju, vodite brigu da je postupak kuhanja pod nadzorom. Pri vrlo visokim temperaturama pregrijana mast ili ulje mogu se spontano zapaliti i izazvati požar.

Savjeti za kuhanje

- Kada hrana koju pripremate počne klujučati, smanjite razinu snage kuhanja (temperaturu).
- Da smanjite vrijeme kuhanja i uštedite na potrošnji električne energije, pri kuhanju koristite poklopac.
- Koristite manje tekućine ili ulja da smanjite vrijeme kuhanja.
- Počnite kuhati na visokim postavkama snage, te smanjite postavke kada se hrana potpuno ugrije.

Lagano vrenje, kuhanje riže

- Lagano vrenje počinje ispod točke vrenja na oko 85° C tj; kada se mjehurići samo povremeno dižu na površinu tekućine. To je ključ da jela budu ukusno kuhana a pogotovo vrijedi za juhe ili variva jer se kuhanje odvija bez pretjeranog vrenja što čuva okus hrane. Ovakvo kuhanje savjetujemo i za jela na bazi jaja ili razne umake koji sadrže brašno.
- Neki načini kuhanja, uključujući kuhanje riže načinom upijanja, mogu zahtijevati više postavke snage kuhanja a ne niže kako bi se osiguralo pravilno kuhanje u preporučenom vremenu.

Prženje odrezaka

Da pripremite sočne i ukusne odrezke:

1. Pustite da meso prije prženja odstoji na sobnoj temperaturi oko 20 minuta.
2. Zagrijte tavu za prženje s debljim dnom.
3. Nauljite odrezak s obje strane. Uljite malu količinu ulja u vruću tavu i stavite odreske.
4. Tijekom prženja odreske okrenite samo jednom. Točno vrijeme prženja zavisi o debljini odrezaka i kako želite da bude pržen (jače ili slabije). Vrijeme se može razlikovati od oko 2 do 8 minuta. Pritisnite odrezak vilicom da procijenite kako je pržen - ako osjećate da je meso čvrsto, to znači da je jače prženo.
5. Prije posluživanja ostavite meso nekoliko minuta na toplom tanjuru kako bi omogućili da se meso opusti i omekša.

Zajedničko pečenje različite hrane

1. Za ovaj način pripreme hrane koristite veću tavu ili vok s ravnim dnom koji su odgovarajući za istaklo-keramičku ploču.
2. Imajte pripremljenu svu hranu i dodatke jer je ovaj način pripreme hrane brz. Ako namjeravate peći veće komade hrane, izvedite to u više manjih obroka.
3. Na kratko zagrijte tavu i dodajte dvije jušne žlice ulja.
4. Prvo ispecite meso, ostavite ga s strane na toplom.
5. Zatim pripremite povrće. Kada povrće postane vruće i lagano hrskavo, smanjite snagu kuhanja na niže postavke, vratite meso u tavu i dodajte druge sastojke, npr. umak.
6. Lagano sve promiješajte da se sva hrana ujednačeno zagrije.
7. Servirajte odmah.

Pravilno podešavanje snage kuhanja

Postavke navedene u tablici na str. 11 samo su informativne. Točne postavke ovise o više čimbenika uključujući posuđe za pripremu kao i vrstu i količinu hrane. Tijekom vremena steći ćete iskustvo pri korištenju staklo-keramičke ploče i pronaći postavke koje su za vas najbolje.

postavke snage kuhanja	odgovarajuće za:
1 - 2	<ul style="list-style-type: none"> ● lagano zagrijavanje manjih količina hrane ● topljenje čokolada, maslaca i sl. ● lagano vrenje ● polagano zagrijavanje
3 - 4	<ul style="list-style-type: none"> ● podgrijavanje ● brzo vrenje ● kuhanje riže
5 - 6	<ul style="list-style-type: none"> ● palačinke
7 - 8	<ul style="list-style-type: none"> ● pirjanje ● kuhanje tijesta
9	<ul style="list-style-type: none"> ● zajedničko pečenje različite hrane ● prženje ● vrenje juhe ● vrenje vode

Čišćenje i održavanje indukcijske ploče

što ?	kako ?	napomene i savjeti !
svakodnevna prijavština na staklenoj površini ploče (otisci prstiju, mrlje od hrane, mrlje od vode, masnoća i sl.	<ol style="list-style-type: none"> 1. isključite uređaj iz električne mreže, 2. očistite površinu ploče pomoću specijaliziranog sredstva dok je staklo još toplo (ne vruće !), 3. isperite i obrišite/osušite pomoću mekane krpe ili papirnatoг ručnika, 4. ponovno spojite uređaj na električnu mrežu, 	<ul style="list-style-type: none"> ● budite oprezni, bez obzira na toplinu staklene površine ploče pazite da površine za kuhanje nisu vruće, ● nemojte čistiti staklenu površinu ploče pomoću grubih/oštrih sredstava kao npr. vim, metalne spužve i sl; to može oštetiti površinu ploče, uvijek pročitajte upute na sredstvu za čišćenje, ● nikada nemojte ostavljati mrlje/nečistoću na površini ploče duže vrijeme, to može otežati čišćenje a mrlje mogu postati neuklonjive,
veći/zagoreni ostaci od vrenja masnoća, mrlje od otopljenog šećera na staklenoj površini ploče	<p>takve ostatke masnoća/mrlja uklonite odmah pomoću specijalizirane strugalice za staklene površine ploče:</p> <ol style="list-style-type: none"> 1. isključite uređaj iz električne mreže, 2. držite strugalicu pod kutem od 30° i ostružite mrlje/ostatke na hladne dijelove ploče, 3. zatim obrišite cijelu površinu ploče pomoću mekane krpe ili kuhinjskog ručnika, 4. primijenite postupke od 2 do 4 iz gore navedenih uputa 	<ul style="list-style-type: none"> ● ovakve vrste mrlja/nečistoća očistite čim je prije moguće, ako takve mrlje/nečistoće ostanu na ploči duže vrijeme to može otežati čišćenje a mrlje čak mogu trajno oštetiti površinu ploče, ● budite oprezni pri korištenju strugalice, neprežno korištenje može dovesti do ozljeda
prolivena tekućine po dodirnim kontrolnim tipkama	<ol style="list-style-type: none"> 1. isključite uređaj iz električne mreže, 2. upijte prolivenu tekućinu pomoću suhe krpe ili papirnatoг ručnika, 3. zatim obrišite kontrolne tipke pomoću vlažne krpe ili spužve, 4. osušite cijelu površinu pomoću papirnatoг ručnika, 5. ponovno spojite uređaj na električnu mrežu 	<ul style="list-style-type: none"> ● ploča za kuhanje može uključiti zvučni signal, samostalno se isključiti ili dodirne kontrolne tipke neće biti funkcionalne dok je na njima prolivena tekućina, ● prije ponovnog uključivanja ploče za kuhanje provjerite da je površina na kojoj se nalaze kontrolne tipke potpuno suha

Uklanjanje manjih problema u radu

Molimo da ne pokušavate sami popravljati ili rastavljati uređaj, takvi postupci opasni su po korisnika (električni udar !) a mogu izazvati i nepopravljive štete na uređaju koje neće biti priznate jamstvom na uređaj.

problem	mogući razlog	što učiniti
ploče za kuhanje se ne može uključiti	nema električne energije	provjerite da je uređaj pravilno spojen na električnu mrežu i da je uključen, provjerite električnu mrežu u vašoj kući/stanu (napon, zidnu utičnicu, osigurač itd.) ako je sve provjereno u ispravnom stanju a uređaj i dalje ne radi, obratite se ovlaštenom serviseru,
dodirne kontrolne tipke ne reagiraju	dodirne kontrolne tipke su blokirane	deblokirajte kontrolne tipke (pročitajte pripadajuće upute),
dodirne kontrolne tipke ne reagiraju pravilno na dodir	to može biti zbog naslaga masnoće ili vode na površini tipki ili zato što tipke dodirujete vrhom prsta	provjerite da je površina kontrolnih tipki čista i suha, dodirujte tipke jagodicom prsta,
ogrebotine na staklenoj površini ploče	hrapavi rubovi/dno posuda za kuhanje	pročitajte pripadajuće upute o korištenju pravilnog posuda za staklo-keramičku ploču kao i upute o čišćenju/održavanju uređaja,
pri korištenju nekih posuda čuje se pucketenje	to može biti zbog same konstrukcije posude, površine od različitih metala drugačije vibriraju	to je uobičajena pojava i ne znači kvar uređaja,

Tehnički podaci

Staklo-keramička ugradbena ploča za kuhanje	CDH 30
Površine za kuhanje	2
Radni napon	220 - 240V ~ 50/60 Hz
Snaga	3000 W
Dimenzije D × W × H (mm)	288 x 520 x 55
Ugradbene dimenzije A × B (mm)	268 x 500

Težina i dimenzije uređaja su približne. Zbog stalnog unapređenja naših proizvoda, tehničke podatke i dizajn možemo promijeniti bez prethodne najave. Međutim, to ne utječe na funkcionalnost i kvalitetu uređaja.

Instalacija ploče za kuhanje u kuhinjski namještaj

NAPOMENA: težina i dimenzije ploče za kuhanje su informativne naravi. Zbog stalnog unapređenja naših proizvoda moguće su minimalne razlike u tehničkim karakteristikama i dizajnu uređaja. Savjetujemo da prije ugradnje provjerite dimenzije ploče za kuhanje.

1. Izrežite otvor za ugradnju ploče za kuhanje u kuhinjskoj radnoj površini prema dimenzijama koje su prikazane na crtežu. Za potrebe instalacije i budućeg korištenja oko otvora mora biti ostavljeno najmanje 5 cm slobodnog prostora.
Debljina kuhinjske radne površine mora biti najmanje 30 mm. Površina u koju se ugrađuje ploča za kuhanje mora biti otporna na visoke temperature kako bi se izbjegle moguće deformacije zbog razvoja visokih temperatura od strane ploče.

Pogledajte crteže:

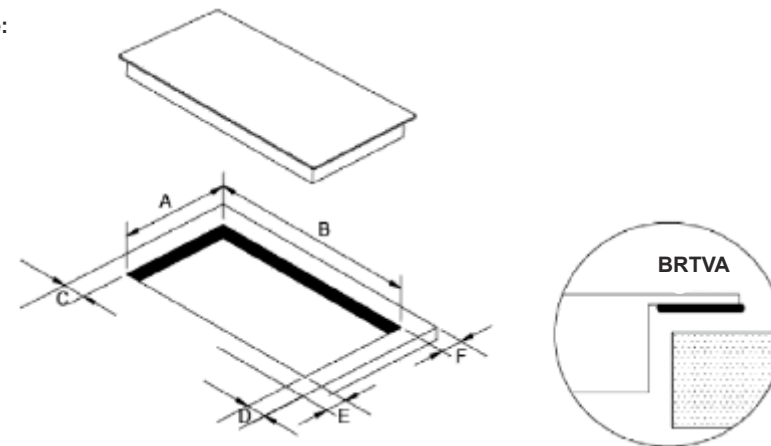

A	B	C	D	E	F
268 + 4	500 + 4	50mm min.	50mm min.	50mm min.	50mm min.
- 0 mm	-0 mm				

2. Ugradbena ploča za kuhanje mora se ugraditi i koristiti na vrhu kuhinjske radne ploče i mora se postaviti vodoravno kako je prikazano na crtežu (desno).

Udaljenost od zida/okolnog namještaja:

A	B
50mm min.	50mm min.

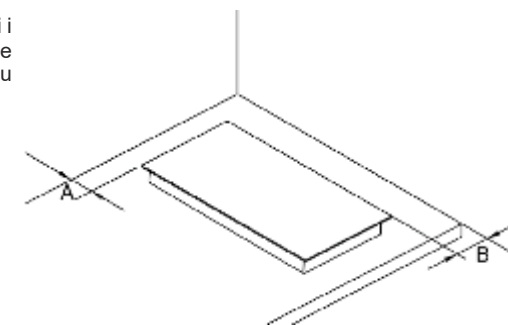

VAŽNA NAPOMENA:

Pri ugradnji ploče pazite da ste ispod ploče ostavili dovoljno prostora za dobru ventilaciju i da ulazni i izlazni otvori za zrak nisu blokirani. To će osigurati da ploča za kuhanje uvijek bude dobrom radnom stanju.



NAPOMENA: sigurnosni razmak između ploče za kuhanje i visećeg kuhinjskog namještaja mora biti najmanje 760 mm.

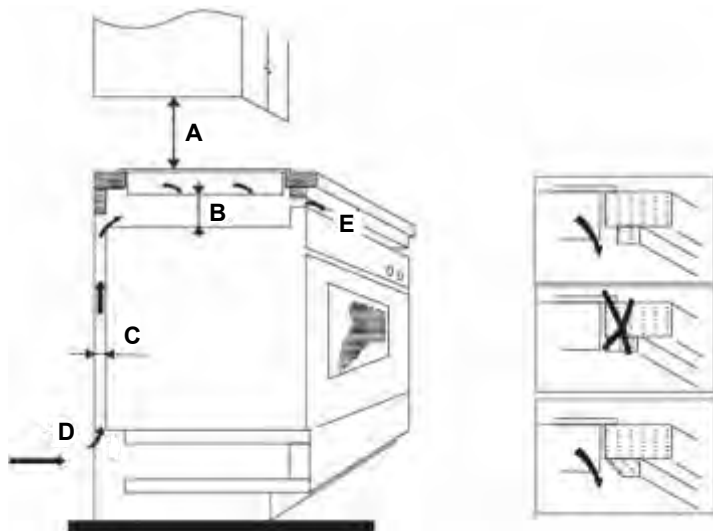

A (mm)	B (mm)	C (mm)	D	E
760	50 min.	20 min.	ulaz zraka	izlaz zraka 10 mm

Prije ugradnje ploče za kuhanje, molimo provjerite:

- Da je kuhinjska radna površina pravokutna, pravilno poravnata i da nema elemenata koji ometaju ugradnju.
- Da je kuhinjska radna površina izrađena od materijala otpornih na visoke temperature.
- Ako je ploča za kuhanje ugrađena iznad ugradbene pećnice, pećnica mora imati sustav za hlađenje (ventilator).
- Ugradnja ploče za kuhanje mora biti izvedena prema standardima i propisima koji su na snazi.
- Električna instalacija na koju je ploča za kuhanje spojena kao i sredstvo za spajanje/odspajanje na električnu mrežu (utičnica/prekidač) moraju biti u skladu s lokalnim propisima i standardima. Ako se indukcijska ploča priključuje preko stalnog električnog priključka, stalni električni priključak mora da bude izveden preko sklopke za odvajanje svih polova (s minimalnim razmakom od 3 mm između spojeva) od čvrste električne instalacije prema nacionalnim propisima za izradu električne instalacije odgovarajućeg napona.
- Zidna utičnica ili prekidač za spajanje/odspajanje moraju nakon ugradnje ploče za kuhanje uvijek biti lako dostupni.
- **NAPOMENA:** ako ste u nedoumici u vezi spajanje na električnu mrežu/ugradnju ploče u kuhinjski namještaj, molimo da se posavjetujete s ovlaštenim servisom.
- Savjetujemo da zidni prostor iza ploče za kuhanje bude otporan na visoke temperature/lagan za čišćenje (npr. keramičke pločice).

Nakon što ste ugradili ploču za kuhanje, molimo provjerite:

- Da električni kabel ploče za kuhanje nije postavljen kroz ladice/vrata kuhinjskog namještaja (to može oštetiti električni kabel).
- Da je u kuhinjskom namještaju u koji je ugrađena ploča za kuhanje osigurana odgovarajuća ventilacija.
- Ako je ploča za kuhanje ugrađena iznad ladica ili prostora za odlagane stvari, između dna ploče i tog postora mora biti ugrađena zaštita od visokih temperatura.
- Zidna utičnica/prekidač za uključivanje/isključivanje ploče za kuhanje iz električne mreže moraju uvijek biti lako dostupni.

Prije određivanja položaja za pričvrzne nosače, molimo provjerite:

- Ploča za kuhanje mora biti postavljen na stabilnu i ravnu površinu, nemojte primjenjivati pretjeranu silu na kontrolne tipke prilikom ugradnje ploče.

Podešavanje pričvrstnih nosača:

- Nakon postavljanja ploče za kuhanje na mjesto ugradnje, učvrstite ploču pomoću 4 pričvrstna nosača s donje strane ploče (pogledajte donju sliku). Nosači su isporučeni uz uređaj.

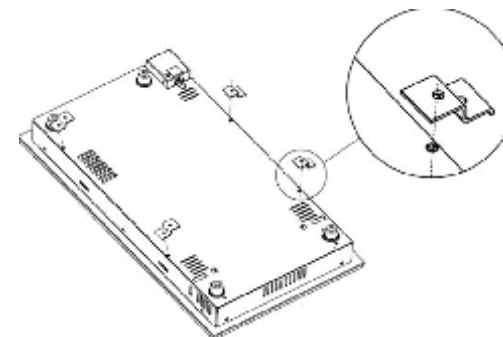

Napomene:

1. Ako niste sigurni da ploču možete ugraditi samostalno, savjetujemo da ugradnju ploče za kuhanje izvede kvalificirana osoba (ovlašteni servis).
2. Ploča za kuhanje ne smije biti ugrađena izravno iznad perilice posuđa/rublja, hladnjaka/ledenice ili sušilice rublja. Vлага koju stvaraju navedeni uređaji može izazvati štetu na elektronskim dijelovima ploče za kuhanje.
3. Staklo-keramička ploča za kuhanje mora biti ugrađena tako da se osigura što bolje toplinsko zračenje i pouzdan rad.
4. Prostor oko ploče za kuhanje (radna kuhinjska površina, zid i okolni namještaj) moraju izdržati toplinu koju razvija uređaj.
5. Da se izbjegne bilo koje oštećenje, ljepljivo kojim je spojen okolni namještaj i kuhinjska radna površina mora biti otporno na visoke temperature.
6. Staklo-keramička ploča mora biti spojena na električno napajanje koje po tehničkim karakteristikama odgovara podacima koji su navedeni na pločici/naljepnici s tehničkim podacima koja se nalazi na uređaju.

Spajanje ploče za kuhanje na električnu mrežu



Spajanje indukcijske ploče na električnu mrežu mora izvesti kvalificirana/stručna osoba (savjetujemo ovlašteni Candy servis). Prije spajanja ploče na električnu mrežu potrebno je provjeriti:

1. Električni vodovi u vašoj električnoj instalaciji moraju odgovarati snazi indukcijske ploče (pogledajte tehničke podatke na pločici/naljepnici koja se nalazi na uređaju).
2. Vrijednost električnog napona mora odgovarati podacima koji su navedeni na pločici/naljepnici koja se nalazi na uređaju.
3. Presjek žica glavnog električnog kabla za spajanje uređaja mora izdržati opterećenja koja su navedena na pločici/naljepnici koja se nalazi na uređaju.
4. Za spajanje ploče na električnu mrežu nemojte koristiti produžne kablove, višestruke utičnice, razne adaptore jer to može izazvati pregrijavanje električnih vodova i požar.

Glavni električni kabel uređaja ne smije dodirivati ni jedan vrući dio koji se može nalaziti oko ploče, kabel mora biti smješten tako da okolna temperatura ne prelazi 75° C.



Provjerite s kvalificiranom/stručnom osobom da je električna instalacija u vašoj kući/stanu odgovarajuća za spajanje indukcijske ploče bez ikakvih izmjena ili dorada. Ako su izmjene ili dorade potrebne to mora izvesti kvalificirana/stručna osoba.

Spajanje uređaja na električnu mrežu može biti izvedeno preko zidne utičnice ili stalnog električnog priključka - sklopke prema važećim standardima i normama, način spajanja prikazan je na slijedećim shemama:

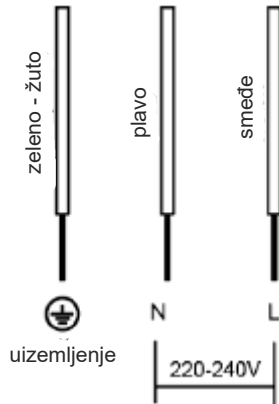

- Ako se glavni električni kabel ošteti, mora se zamijeniti s kablom iste vrste. Zamjenu kabla mora izvesti kvalificirana/stručna osoba pomoću odgovarajućeg alata kako bi se spriječila bilo koja moguća opasnost.
- Ako se ploča za kuhanje priključuje preko stalnog električnog priključka, stalni električni priključak mora da bude izveden preko sklopke za odvajanje svih polova (s minimalnim razmakom od 3 mm između spojeva) od čvrste električne instalacije prema nacionalnim propisima za izradu električne instalacije odgovarajućeg napona.
- Kvalificirana/stručna osoba mora osigurati da električno spajanje bude izvedeno u suglasnosti s svim sigurnosnim standardima i propisima.
- Glavni električni kabel ne smije biti previše savijen ili pritisnut od drugi/okolnih predmeta.
- Redovito provjerite stanje kabla.

OVLAŠTENI SERVIS

Prije nego pozovete ovlašteni servis provjerite:

Ako staklo-keramička ploča za kuhanje ne radi/ne radi pravilno, savjetujemo da:

- provjerite da li su poštivane sve upute o smještaju uređaja,
- provjerite da li je pravilno spojen na električnu mrežu,
- provjerite ispravnost zidne utičnice na koju je uređaj spojen,

Ako uzrok greške ne može biti ustanovljen:

isključite uređaj iz električne mreže i pozovite ovlašteni servis.

Ne zaboravite da prije nego pozovete ovlašteni servis morate zabilježiti serijski broj koji je naveden na pločici/naljepnici s tehničkim podacima koja je pričvršćena na uređaju.

SAVJET:

Pročitajte upute na str. 12 koje opisuju kako manje probleme u radu uređaja možete riješiti sami, možda vam pomoć ovlaštenog servisa neće trebati.

JAMSTVO

1. Prilikom kupnje uređaja prodavač Vam mora izdati ispunjeni i potvrđeni jamstveni list.

2. Temeljem potvrđenog jamstvenog lista i računa imate u roku od dvije godine od dana kupnje, pravona besplatno servisiranje Vašeg uređaja od strane naših ovlaštenih servisera pod uvjetima navedenim u jamstvenom listu.

3. Uz jamstveni list prodavač Vam mora dati i popis naših ovlaštenih servisera koji su jedini ovlašteni popravljati Candy uređaje u jamstvenom roku.

Poštovani kupci Candy proizvoda !

Candy proizvodnu politiku kućanskih uređaja temelji na stalnim unapređenjima, inovacijama i prepoznatljivom dizajnu, zbog toga zadržavamo pravo mijenjati podatke o proizvodima bez prethodnog upozorenja.

Iz tog razloga, moguće je da se uređaj koji ste kupili u određenim detaljima razlikuje od prikaza u ovim uputama za uporabu. Međutim, to nema utjecaja na rad, funkcije i učinkovitost uređaja.



ODLAGANJE STAROG UREĐAJA: ne odlažite ovaj uređaj kao nesortiran kućanski otpad. Odlaganje ovakvog otpada mora biti odvojeno i zahtjeva posebnu pažnju.

Ovaj uređaj je označen u skladu s europskom smjernicom 2012/19/EC o "otpadu električne i elektronske opreme" (WEEE).

Pravilnom i sigurnom odlaganju ovog proizvoda možete pomoći i Vi te tako spriječiti potencijalne negativne posljedice za okolinu i ljudsko zdravlje koje inače mogu biti uzrokovane neodgovarajućim odlaganjem ovog proizvoda.

Oznaka na proizvodu pokazuje da ovaj proizvod ne može biti tretiran kao kućni otpad.

Umjesto toga ovaj proizvod mora biti predan na odgovarajuće sabirno mjesto za recikliranje električne i elektronske opreme.

Odlaganje mora biti izvršeno u skladu s lokalnim ekološkim propisima za odlagališta otpada.

Za opširnije informacije o tretmanu, recikliranju ili korištenju ovog proizvoda kao otpada, molimo da kontaktirate svoj lokalni gradski ured, službu vašeg lokalnog odlagališta otpada ili trgovinu gdje ste kupili proizvod.



OPĆENITE NAPOMENE / VAŽNI SAVJETI PRI UPORABI UREĐAJA

- **VAŽNO!** Ovaj je priručnik sastavni dio uređaja. Čuvajte ga i neka vam se uvijek nalazi pri ruci za vrijeme cijelog radnog vijeka ploče za kuhanje. Savjetujemo vam da prije korištenja uređaja pažljivo pročitate ovaj priručnik te sve upute koje sadrži. Čuvajte eventualne rezervne dijelove koji su priloženi uz uređaj. Instalaciju uređaja mora izvršiti ovlašteno/kvalificirano osoblje uz poštivanje svih važećih propisa.
- Ovaj je uređaj namijenjen korištenju u domaćinstvu i proizveden je **isključivo za kuhanje/pečenje i zagrijavanje hrane**. Svaka druga namjena smatra se neprikladnom.
- **Proizvođač odbacuje svaku odgovornost za nepravilno instaliranje, neovlašteno otvaranje, neiskustvo pri uporabi te za uporabu različitu od navedene.**
- Provjerite da uređaj nije oštećen tijekom transporta.
- Dijelovi ambalaže (plastične vrećice, expandirani polistirol, najlon, itd.) ne smiju biti ostavljeni na dohvata djece budući da predstavljaju potencijalne izvore opasnosti.
- Ambalaža je proizvedena od recikliranog materijala i označena je simbolom . **Ne odlažite ambalažu u prirodni okoliš na neodgovoran i neprikladan način.**
- Ovaj uređaj moraju koristiti isključivo odrasle osobe. **Osigurajte da djeca ne diraju kontrole i da se ne igraju s uređajem.**
- Instaliranje svih plinskih i/ili električnih priključaka treba biti povjerenom ovlaštenom/kvalificiranom osoblju koje te postupke treba izvršiti prema uputama proizvođača pridržavajući se sigurnosnih normi i važećih propisa.
- Električna sigurnost je zajamčena samo kada je proizvod spojen na **ispravno i učinkovito uzemljenje**.
- Svaka izmjena ili pokušaj izmjene uređaja predstavlja opasnost. U slučaju kvara nemojte sami pokušavati popraviti uređaj, već zatražite pomoć kvalificiranog servisera.
- Nakon korištenja uređaja, provjerite da su svi kontrolni gumbi u položaju **zatvoreno**.
- Ukoliko odlučite više ne koristiti ovaj uređaj, prije njegovog zbrinjavanja na odlagalište morate ga onesposobiti na način koji je predviđen važećim zakonima o zaštiti zdravlja i okoliša tako da učinite bezopasnim dijelove koji mogu predstavljati opasnost za djecu.
- Natpisna pločica/haljepnica s tehničkim podacima postavljena je na vidljivom mjestu na uređaju ili je priložena uz ovaj priručnik.
- **Pločicu/haljepnicu s tehničkim podacima na kućištu uređaja ne smijete nikada ukloniti.**



OPĆENITA VAŽNA UPOZORENJA

- Savjetujemo da ugradnju uređaja, spajanje na plinsku i/ili električnu mrežu izvede isključivo ovlašteno servis/kvalificirana osoba.
- Isključite uređaj iz plinske i/ili električne mreže ako ga ne namjeravate koristiti duže vrijeme (npr. odlazak na odmor).
- Pojedini dijelovi uređaja (oko grijaćih površina/pećnica) ugriju se tokom rada, zato se pazite da djeca budu na dovoljnoj udaljenosti od izvora topline i pravovremeno ih upozorite na opasnost od opekline.
- Pregrijana masnoća tijekom kuhanja ili prženja može se vrlo brzo planuti te postoji opasnost od požara i opekline, budite oprezni pri kuhanju.
- Jela na masti ili ulju (npr. prženi krumpirici), pripremajte ih pažljivo i pod stalnim nadzorom.
- Plinski plamenici/električne ploče/pećnice ne smiju biti uključeni bez postavljenih posuda.
- Ne upotrebljavajte uređaj za zagrijavanje prostorije.
U slučaju kvara odspojite uređaj iz električne i/ili plinske mreže. Pozovite ovlašteno servis.

Opće upozorenje!

Candy kućanski uređaji namijenjeni su isključivo za korištenje u domaćinstvu. Ugradbenu ploču za kuhanje koristite samo prema uputama!

Sva su prava zadržana. Nijedan dio ovog izdanja ne smije biti reproduciran ili prepisan u bilo kojem obliku odnosno na bilo koji način, bilo mehanički, fotokopiranjem ili na neki drugi način, bez prethodnog odobrenja vlasnika autorskih prava (copyrighta).

Proizvođač ne odgovara za eventualne greške u tiskanju ovih uputa. Proizvođač zadržava pravo na odgovarajuće izmjene na proizvodu koje ne mijenjaju njegove bitne osobine.
